

売地 (約24.37坪)

建築条件なし 鴨居駅徒歩10分

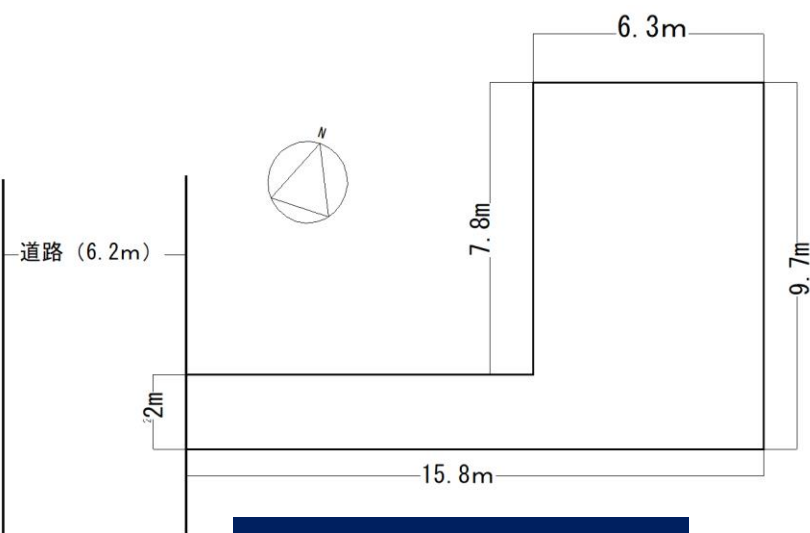

ららぽーと徒歩5分
生活用品からファッション、
グルメ、エンターテインメント
まで全部ここで間に合います。



建物解体後引渡

種目	売地
沿線	JR横浜線
面積	土地約24.37坪
価格	1,780万円

所在	横浜市都筑区池辺町4694番1
沿線	JR横浜線「鴨居」駅徒歩10分
面積	公簿面積 80.59㎡ (約24.37坪) 実測面積
土地	土地権利 所有権 土地目 宅地 接道状況 西側幅員約6.2mの公道に約2m接道
建物	種類構造 床面積 建築年月
制限	都市計画 市街化区域 用途地域 工業地域 建蔽容積 60% ・ 200% 高度地区 第5種高度地区 防火地域 指定なし 他法令上の制限等 建築基準法22条区域、駐車場条例の 付置義務区域、工業集積地域
施設	水道 公営水道 下水 本下水(合流式) ガス プロパン 前面道路に都市ガス埋設管あり 電気 東京電力
引渡	現況 古屋有(昭和54年築) 引渡日 相談
備考	隣地の水道管が本物件の敷地を經由して配管 されています。

【現地案内図】

*現況と図面が異なる場合、現況を優先と致します。上記は実測図面ではありません。

ISHIHARA KOUGYOU CO., LTD.

Ikko不動産センター
株式会社 石原興業
神奈川県知事免許(13)第6149号

〒223-0057 神奈川県横浜市港北区新羽町1689番地(定休日:水曜日・第4週火曜日)
TEL 045(541)4180 FAX 045(541)4179
URL <http://www.ikko21.com> E-Mail info@ikko21.com

客付会社様へ
無断転載不可

■手数料 : 分かれ
■取引態様 : 専任媒介
■情報公開日 : 2020/2/23