

売地 (約24.57坪)

建築条件なし 鴨居駅徒歩10分

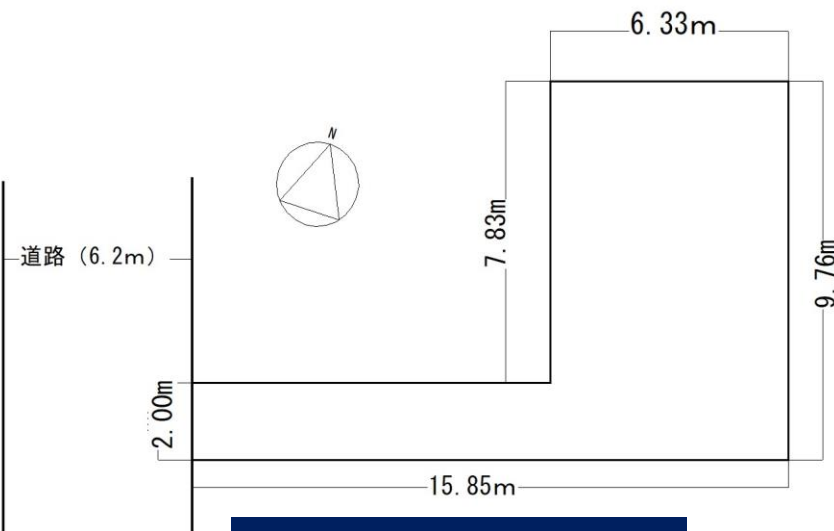

ららぽーと徒歩5分
 生活用品からファッション、
 グルメ、エンターテインメント
 まで全部ここで間に合います。



建物解体後引渡

種目	売地
沿線	JR横浜線
面積	土地約24.57坪
価格	1,540万円

所在	横浜市都筑区池辺町4694番1	
沿線	JR横浜線「鴨居」駅徒歩10分	
面積	公簿面積	80.59㎡ (約24.37坪)
	実測面積	81.22㎡ (約24.57坪)
土地	土地権利	所有権
	土地目	宅地
	接道状況	西側幅員約6.2mの公道に約2m接道
建物	種類構造	
	床面積	
	建築年月	
制限	都市計画	市街化区域
	用途地域	工業地域
	建蔽容積	60% ・ 200%
	高度地区	第5種高度地区
	防火地域	指定なし
	他法令上の制限等	建築基準法22条区域、駐車場条例の 付置義務区域、工業集積地域
施設	水道	公営水道
	下水	本下水(合流式)
	ガス	プロパン 前面道路に都市ガス埋設管あり
	電気	東京電力
引渡	現況	古屋有(昭和54年築)
	引渡日	相談
備考	隣地の水道管が本物件の敷地を經由して配管されています。	

【現地案内図】

* 現況と図面が異なる場合、現況を優先と致します。上記は実測図面ではありません。実測図は別途お問合せください。

ISHIHARA KOUGYOU CO., LTD.

Ikko不動産センター
株式会社 石原興業
 神奈川県知事免許(13)第6149号

〒223-0057 神奈川県横浜市港北区新羽町1689番地(定休日:水曜日・第4週火曜日)
 TEL 045(541)4180 FAX 045(541)4179
 URL <http://www.ikko21.com> E-Mail info@ikko21.com

客付会社様へ
 無断転載不可

■手数料 : 分かれ
 ■取引態様 : 専任媒介
 ■情報公開日 : 2020/2/23